

Features

- ☆ 3-Stufen-Vakuumerzeuger, doppelte Saugleistung, weniger Luftverbrauch als bei AZL112
- ☆ Optionen: Vakuum-Druckschalter
- ☆ Eingebauter Schalldämpfer
- ☆ 2 Einbaulagen (waagrecht, seitlich)



Bestellung

AZL 2 **12**
① ② ③ ④

① Düsendurchmesser

12	Ø1,2 mm
----	---------

② Abluft

keine	Eingebauter Schalldämpfer
P	Mit Anschluss

③ Vakuummeter

keine	keiner
GN	Adapter Rc1/8

④ Angabe Digital-Vakuumschalter

RL5

RL5C(-100...100kPa)

RL5C-02	NPN-Ausgang	Kabel- länge 2 m
RL5C-04	PNP-Ausgang	

RL5V(0...-100kPa)

RL5V-02	NPN-Ausgang	Kabel- länge 2 m
RL5V-04	PNP-Ausgang	

Spezifikationen

Düsendurchmesser	Ø 1,2 mm×2
Max. Saugleistung	200l/min
Luftverbrauch	126l/min
Max.Unterdruck	-84 kPa
Max. Betriebsdruck	7 bar
Speisedruckbereich	2-5 bar
Standard-Speisedruck	4 bar
Betriebstemperaturen	5...50°C

Abmessungen (mm)

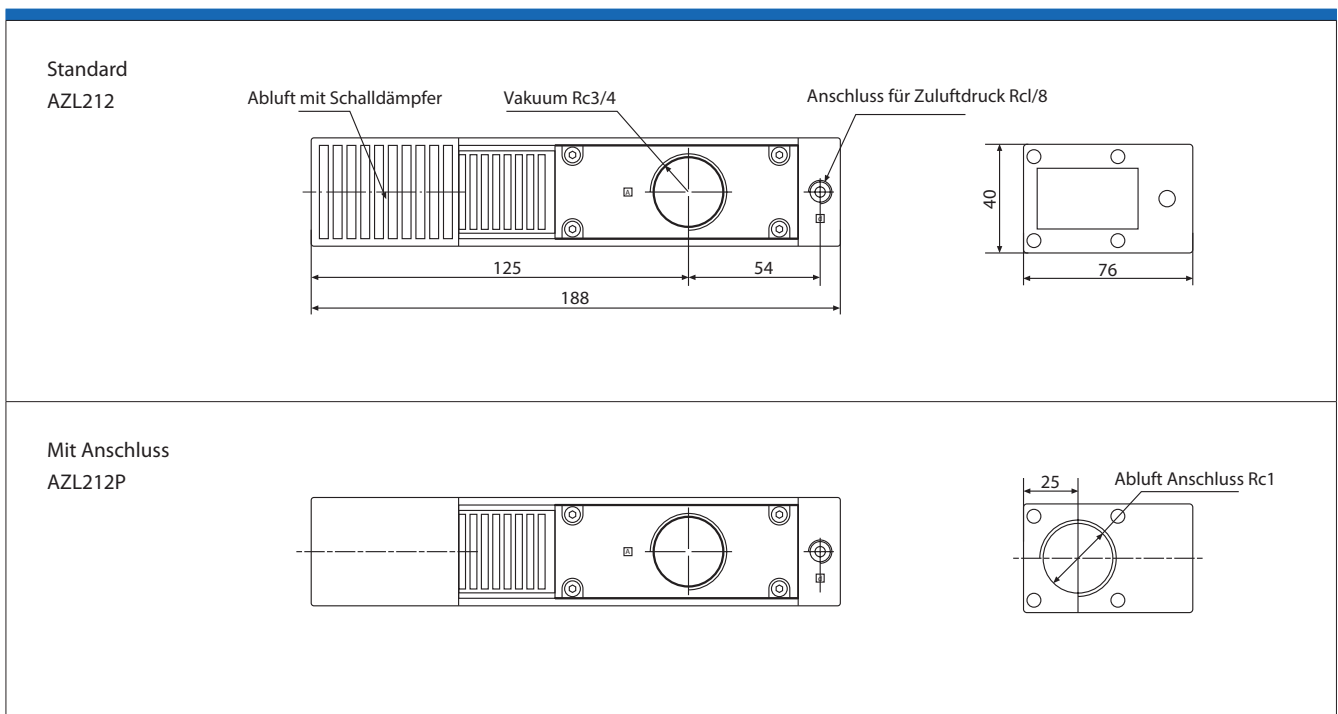

Mit Digital-Vakuumschalter
AZL212-GN-RL5

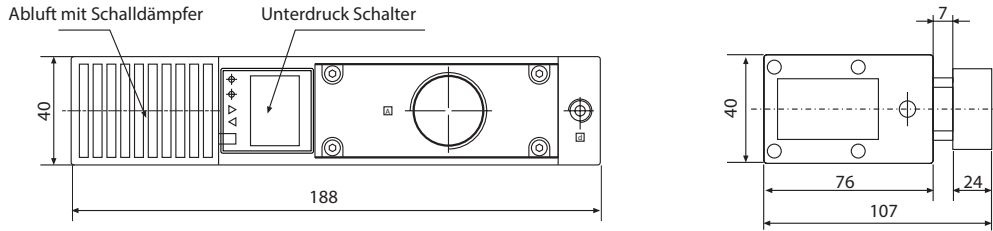

Mit Vakuumadapter
AZL212-GN

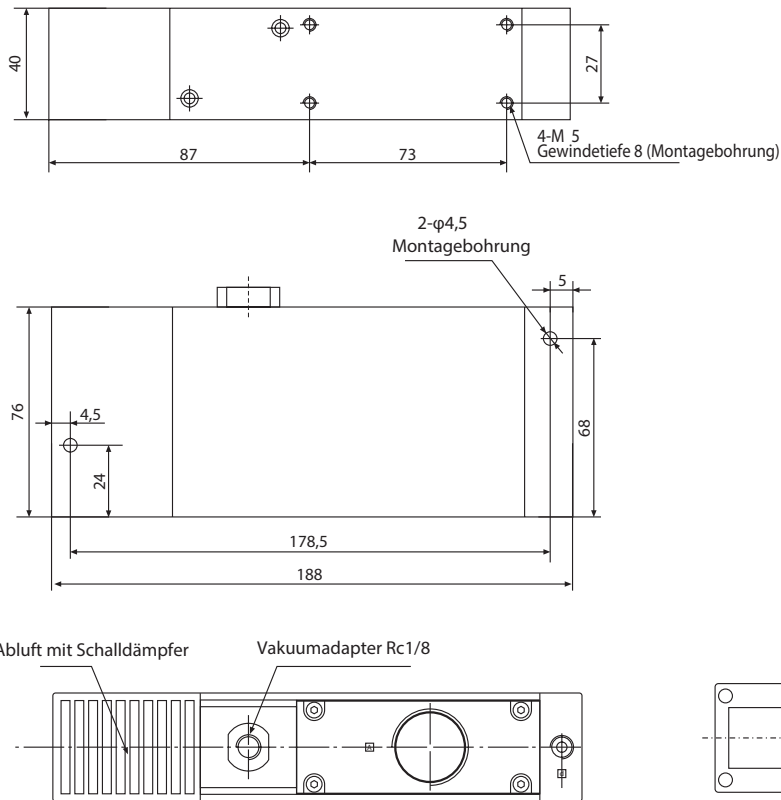

ABM

ABX

ABM/ABX
Kombityp

AM

AL

AH

AM
Kombityp

AL
Kombityp

AH
Kombityp

AZL 112

AZL212

ACP

ACPF

ACV

AZH

AZU

ASBP

· AZL212

Saugleistung (l/min) bei verschiedenen Unterdrücken (-kPa)

Speisedruck bar	Luftverbrauch l/min	Saugleistung (l/min) bei verschiedenen Unterdrücken (-kPa)										Max. Unterdruck -kPa
		0	10	20	30	40	50	60	70	80		
4	125	200	150	52	40	30	25	15	8	3	84	

Evakuierungszeit (s/l) bis zum Erreichen verschiedener Vakuumpegel (-kPa)

Speisedruck bar	Luftverbrauch l/min	Evakuierungszeit (s/l) bis zum Erreichen verschiedener Vakuumpegel (-kPa)								Max. Unterdruck -kPa
		10	20	30	40	50	60	70	80	
4	125	0,011	0,076	0,246	0,415	0,646	0,98	1,52	2,46	84

